

FourReal® A Flex

Conçu par Studio Ocee



FourReal® A Flex

Conçu par Studio Ocee

Options de produits

VARIANTES

(Livrée de série avec deux roulettes intégrées):
140 x 120 cm
140 x 140 cm
240 x 120 cm
240 x 140 cm

ACCESSOIRES

Paper Roll
Suspensions de chaises
Filets de câbles
Top access
(aluminium)
Connexion de table
Panneaux acoustiques
Plateaux
Cube d'alimentation
Bac à plantes
Top-Étagère,

FINITIONS DU PLATEAU

- | | |
|---|--|
| <input type="radio"/> Blanc w980 Stratifié | <input type="radio"/> Blanc w980 Decor |
| <input type="radio"/> Gris Clair Egger U763 Stratifié | <input type="radio"/> Gris Clair Egger U763 Decor |
| <input type="radio"/> Gris Egger U732 Stratifié | <input type="radio"/> Gris Egger U732 Decor |
| <input type="radio"/> Gris Chaud Arpa Fenix Nano 0718 | <input type="radio"/> Antracite Arpa Fenix Nano 0724 |
| <input type="radio"/> Noir Arpa Fenix Nano 0720 | <input type="radio"/> Noir 4023 Linoleum |

COULEURS DE PIÈTEMENT

- | | |
|---|--|
| <input type="radio"/> Mat Noir RAL 7021 | <input type="radio"/> Mat Blanc RAL 9010 |
| <input type="radio"/> Stone Grey RAL 7039 | |



Voici la table FourReal® A Flex – une extension de notre famille FourReal® polyvalente, dotée de notre signature avec le cadre A. Dotée de fonctionnalités peu encombrantes et d'une flexibilité exceptionnelle, cette grande table s'adapte sans effort à divers scénarios de travail, du travail en solo aux réunions en passant par les sessions collaboratives. Conçu pour la flexibilité, il peut accueillir une variété de choix de sièges, y compris des Soft Seating, des chaises de travail et des bancs. Les éléments architecturaux du cadre en A ajoutent une atmosphère confortable et confidentielle, attirant ceux qui privilégient à la fois l'esthétique et la fonctionnalité. Améliorez votre expérience en personnalisant avec des plateaux en bois personnalisés, des panneaux acoustiques, des cubes d'alimentation et des filets de câble.

Spécifications techniques

POIDS

140 x 120 cm: 68 kg
 140 x 140 cm: 72 kg
 240 x 120 cm: 96,3 kg
 240 x 140 cm: 103,2 kg

SUSPENSIONS DE CHAISES

Maximum qty pr. size:
 140 x 120 cm: 4 set
 140 x 140 cm: 4 set
 240 x 120 cm: 8 set
 240 x 140 cm: 8 set

FILET DE CÂBLES

Maximum qty pr. size:
 140 x 120 cm: 1 pc
 140 x 140 cm: 1 pc
 240 x 120 cm: 2 pcs
 240 x 140 cm: 2 pcs

TEST

EN 15372:2016 - L2

CERTIFICATION

Compliant with TSCA Title VI

Conception

PLATEAUX

Panneau de particules avec stratifié Decor et chant ABS
 Épaisseur du plateau: 19 mm

Panneau de particules avec stratifié haute pression ou stratifié Fenix-Nano et chant ABS. Épaisseur du plateau: 20 mm

Panneau MDF avec linoléum et chant en linoléum. Épaisseur du plateau: 21 mm

PIÈTEMENT

Structure en acier peintre avec poudre époxy

Pieds: Ø32 x 2,5 mm, S235 acier, EN 10305-3 F300C

Structure en acier peintre avec poudre époxy

Roulettes intégrées: LDPE

Dimensions

140 x 120 cm

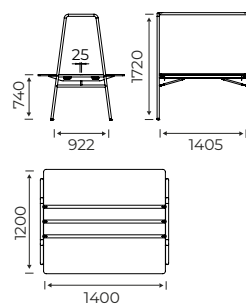

140 x 140 cm

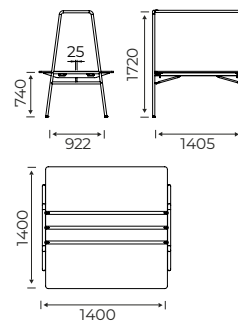

240 x 120 cm

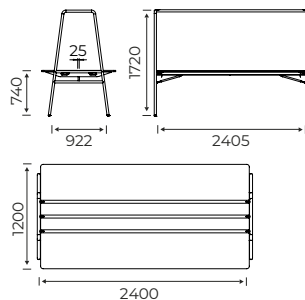

240 x 140 cm

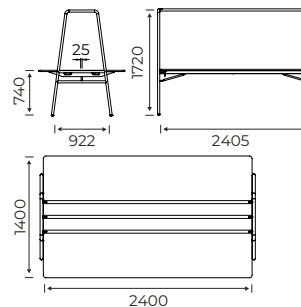

Données environnementales

Les données environnementales des produits peuvent vous aider à répondre aux exigences des certifications LEED, BREEAM, WELL et SKA.

FOURREAL® A FLEX 140 X 120 CM



MATIÈRES RECYCLÉES

37 %

RECYCLABILITÉ

65 %

EMPREINTE CARBONE

570

Kg CO₂e per unit

% MATERIAUX

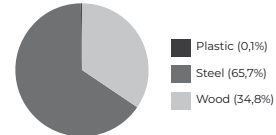

FOURREAL® A FLEX 140 X 140 CM



MATIÈRES RECYCLÉES

38 %

RECYCLABILITÉ

62 %

EMPREINTE CARBONE

600

Kg CO₂e per unit

% MATERIAUX

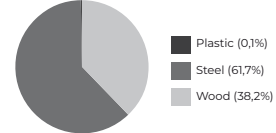

FOURREAL® A FLEX 240 X 120 CM



MATIÈRES RECYCLÉES

39 %

RECYCLABILITÉ

58 %

EMPREINTE CARBONE

770

Kg CO₂e per unit

% MATERIAUX

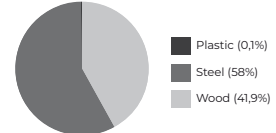

FOURREAL® A FLEX 240 X 140 CM



MATIÈRES RECYCLÉES

40 %

RECYCLABILITÉ

54 %

EMPREINTE CARBONE

860

Kg CO₂e per unit

% MATERIAUX

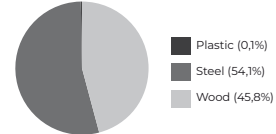

📊 EMPREINTE CARBONE

L'empreinte carbone (CO₂e) couvre l'ensemble du cycle de vie du produit, du berceau à la tombe. Les calculs suivent la méthodologie de l'empreinte environnementale du produit (PEF) et sont obtenus à l'aide de l'outil de criblage MALBAR

Qualité et environnement

Chez Ocee & Four Design, nous nous soucions de la durabilité. Nous nous efforçons de réduire notre impact en produisant des meubles de qualité de manière durable. En savoir plus sur notre parcours sur [Oceeandfour.com](https://oceeandfour.com) ↗

CERTIFICATIONS

ISO 9001
ISO 14001
FSC Chain of Custody
(License Code: FSC-C161956)
FISP Full Membership

GARANTIE

Ocee & Four Design offre une garantie de 5 ans sur

tous les produits de notre tarif public. Cette garantie couvre les bris et les dommages causés aux produits en raison d'une performance insuffisante dans le cadre d'une utilisation normale. La garantie expire si le produit présente des signes d'abus de manipulation ou d'autres dommages physiques. La garantie ne couvre pas les parties du produit qui sont exposées à l'abrasion pendant l'utilisation.

INSTRUCTIONS

Vous pouvez trouver les notices de montage sur notre

site internet.

MAINTENANCE

Consultez notre [Maintenance Guide](#) ↗

DEMONTAGE & RECYCLAGE

Les produits doivent être démontés et séparés en composants et matériaux avant d'être recyclés. La plupart des produits peuvent être démontés à l'aide d'outils à main. Les pièces métalliques sont généralement recyclées. Les cadres revêtus de poudre sont traités avec une peinture classée comme non dangereuse selon la

directive 1999/45/EF. Le bois peut être recyclé ou incinéré. Les coques en plastique peuvent être recyclées. Les revêtements et les coques de placage ne sont pas recyclables, mais peuvent être éliminés par incinération. Les processus de recyclage varient, vérifiez donc auprès de votre organisation de gestion des déchets.